

Producteur agréé : ALPA (fiche inchangée)



Numéro d'immatriculation : **16**

Z.I. de Limay-Porcheville BP 39
F - 78440 GARGENVILLE

Phone 00.33/130982000

Fax 00.33/134775114

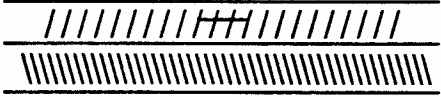
e-mail : qualite.alpa@rivagroup.com

<p style="text-align: center;">LAMINE BE 400 S BARRES</p> <p>Diamètres 8 - 40 Creloi 400 S</p>	
<p style="text-align: center;">LAMINE BE 500 S BARRES</p> <p>Diamètres 8 - 40 Creloi 500 S</p>	<p style="text-align: center;">0 3 1</p> 

Organisme de vente :

RIVA ACIER
Immeuble ALPA
Z.I. de Limay-Porcheville
F - 78440 GARGENVILLE

Phone 00.33/130982000

Fax 00.33/130982021

e-mail : commercial.france@rivagroup.com